

Chauffe-eau Vertical Mural

Prodigio



ATOUT CONFORT SAUTER

Plus d'économies et de confort grâce à l'intelligence intégrée



Descriptif

Type de résistance	Stéatite (hors d'eau)
Anode (Protection contre la corrosion)	ACI Hybride
Cable de raccordement électrique	Oui
Raccord di-électrique	Oui
Limiteur de température	Conseillé - Non fourni
Groupe de sécurité + siphon	Obligatoire - Non fourni
Indice de protection (ip+ik)	IP25 (sauf 50L : IP 24)
Type de thermostat	Electronique
Fabrication	France
Caractéristiques supplémentaires	Système anti-chauffe à sec
Raccordement eau	3/4"
Isolation de la cuve	Mousse polyuréthane
Matière de la cuve	Acier
Traitement de la cuve intérieure	Email
Témoin lumineux de chauffe	Oui en façade
Gabarit de pose	Fourni sur emballage
Accessoire optionnel suppl.	Trépied (Conseillé en l'absence de mur porteur) - pattes de fixation universelles (utilisation anciens scellements) - Console d'accrochage plafond (Fixation d'un VM dans le plafond)
Plus produit	ANODE ACI Hybride : efficace dans tous les types d'eau + commande digitale mobile: visualisation de la quantité d'eau disponible
Avantage type de résistance	Bonne résistance calcaire, durée de vie supérieure Pas d'entretien
Diagnostic de pannes	Oui

Les +

- **ÉCONOMIQUE** : Jusqu'à 20 % d'économies⁽¹⁾ grâce au Système Intelligent Intégré. Catégorie C. Rentabilisé en moins de 3 ans⁽²⁾.
- **CONFORTABLE** : La garantie d'une douche toujours chaude grâce à la visualisation du niveau d'eau chaude disponible.
- **DURABLE** : Dure jusqu'à 2 fois + longtemps⁽³⁾ grâce à l'ACI Hybride.

(1) Pour un chauffe-eau 300L, à partir d'une consommation annuelle pour 3 personnes du lundi au vendredi, soit 3 douches/jour, et 5 personnes le week-end, soit 4 douches et 1 bain/jour, en comptant 4 semaines de congés (mode absence activé). (2) En fonction des prix de vente conseillés, sur la base d'un Prodigio 200L vertical mural ou 300L sur socle par rapport à un chauffe-eau Essentiel de même capacité et d'après les consommations annuelles moyennes estimées par EDF. (3) Dans les eaux agressives, par rapport à un chauffe-eau équipé d'une anode magnésium seule et fabriqué par nos usines. Concerne uniquement la cuve des appareils sous réserve de l'utilisation de l'eau potable des réseaux conformément aux normes en vigueur. Avec un adoucisseur, la dureté de l'eau doit être supérieure à 15°f.

Vos besoins	Capacité (L)	Quantité d'eau chaude à 40°C ^(*)	Temps de chauffe ^(**)	Kitable ^(***)	Puissance (W)	Poids à vide (Kg)
2 personnes	150	278 L	5h17	oui	1800	42
3 personnes	200	375 L	5h16	oui	2400	53

Capacité (L)	Dimensions (mm)						Consommation d'entretien ^(****)	Code article
	Ø	A	B	C	D	E ^(****)		
150	505	1290	800	1050	150	530	1,59	371115
200	513	1610	800	1050	480	540	1,94	381120

*Quantité d'eau chaude mélangée à 40°C fournie par un appareil réglé à 65°C. **Temps de chauffe à 65°C pour une eau froide mesurée à 15°C. ***Tension 230 V, kitable en Tri 400 V (en option) / ****Encombrement fixations ou capot compris, selon les modèles. *****en kWh/24h à 65°C

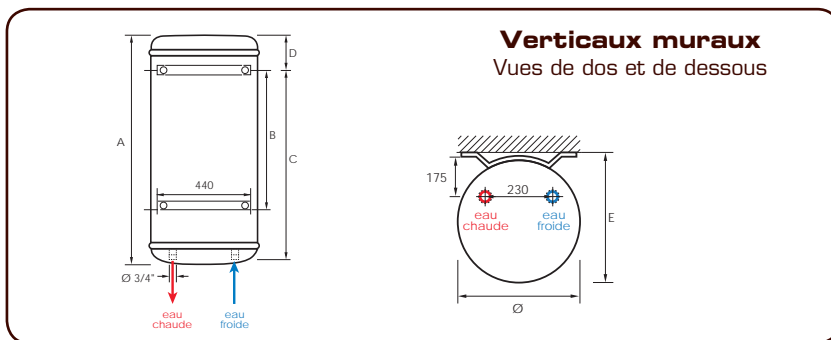

Sauter s'engage à vos côtés pour une qualité et un service irréprochables, à chaque étape de votre projet.

- Avant**
Aide au choix, guides, conseils, didacticiels, fiches techniques...
- Pendant**
Aide à l'installation et la prise en main.
- Après**
En cas de besoin, service de diagnostics téléphoniques, dépannage à domicile et service après-vente.

www.confort-sauter.com

mon cas est particulier
SAUTER SERVICE

N°Cristal 0 977 42 42 42

APPEL NON SURTAXE



CHAUFFAGE | CHAUFFE-EAU | CLIMATISATION | VENTILATION

Sauter
WWW.CONFORT-SAUTER.COM