

B i j o u

Panneau rayonnant électronique programmable
versions horizontale, verticale et bains

Elektronische programmeerbare straalpaneel
horizontale, verticale en badkamer modelle

Vivez
moderne



- Caractéristiques
Kenmerken
- Installation
Installatie
- Mise en service
Ingebruikstelling
- Entretien
Onderhoud
- Garantie
Garantie

www.confort-sauter.com

Sauter

Sortez de l'ordinaire

L'appareil que vous venez d'acquérir a été soumis à de nombreux tests et contrôles afin d'en assurer la qualité. Nous vous remercions de ce choix et de votre confiance. Nous espérons qu'il vous apportera une entière satisfaction.

Quelques conseils:

Lisez la notice avant de commencer l'installation de l'appareil.

Coupez le courant avant le raccordement de l'appareil et vérifiez la tension d'alimentation.

Conservez la notice, même après l'installation de l'appareil.

Caractéristiques de l'appareil (indiquées sur l'étiquette signalétique de l'appareil):

CAT C : Appareil satisfaisant à la norme NF Electricité Performance

IP24 : Appareil protégé contre les projections d'eau.

Classe II : Double isolation.



INSTALLATION DE L'APPAREIL

1) Où installer l'appareil ?

- Cet appareil a été conçu pour être installé dans un local résidentiel. Dans tout autre cas, veuillez consulter votre distributeur.
- L'installation doit être faite dans les règles de l'art et conforme aux normes en vigueur dans le pays d'installation (NFC 15100 pour la France).
- Respectez les distances minimales avec les obstacles pour l'emplacement de l'appareil.

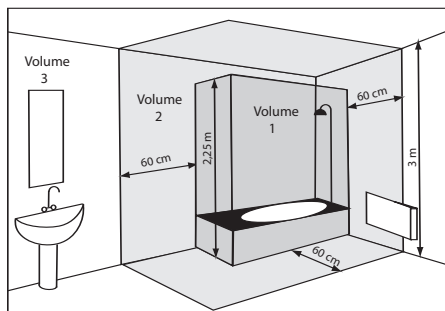

Ne pas installer l'appareil:

- ↘ Dans un courant d'air susceptible de perturber sa régulation (sous une Ventilation Mécanique Centralisée, etc...).
- ↘ Sous une prise de courant fixe.
- ↘ Dans le volume 1 de la salle de bains.
- ↘ Dans le volume 2 si la manipulation des commandes est possible par une personne utilisant la douche ou la baignoire.

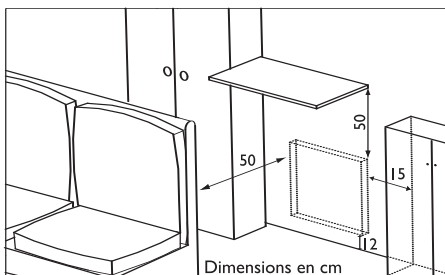

Il est fortement déconseillé de monter les appareils verticaux au-dessus d'une altitude de 1000m (risque de mauvais fonctionnement).

L'installation d'un appareil en altitude provoque une élévation de la température de sortie d'air (de l'ordre de 10°C par 1000m de dénivelé).

Il est interdit de monter un appareil vertical horizontalement et vice-versa.

Il est interdit d'utiliser l'appareil en configuration mobile, sur pieds ou roulettes.

2) Comment installer l'appareil ?

2-1) Fixer le support mural:

- Ne pas oublier le montage des entretoises murales entre le support et le mur (sauf pour les modèles verticaux).

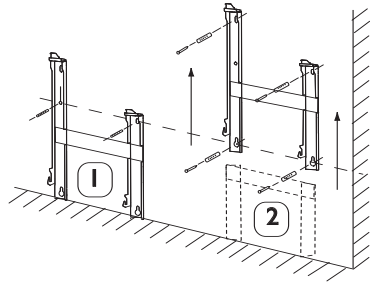

2-2) Raccorder l'appareil.

- L'appareil doit être alimenté en 230V 50Hz.
- Le raccordement au secteur se fera à l'aide d'un câble 3 fils (Marron=Phase, Bleu=Neutre, Noir=Fil pilote) par l'intermédiaire d'un boîtier de raccordement. Dans des locaux humides comme les salles d'eau et les cuisines, il faut installer le boîtier de raccordement au moins à 25cm du sol.
- L'installation doit être équipée d'un dispositif de coupure omnipolaire ayant une distance d'ouverture de contact d'au moins 3mm.
- Le raccordement à la terre est interdit.

Ne pas brancher le fil pilote (noir) à la terre.

- Si le câble d'alimentation est endommagé, il doit être remplacé par le fabricant, son service après-vente ou une personne de qualification similaire afin d'éviter un danger.
- Si un appareil pilote ou piloté est protégé par un différentiel 30mA (ex: salle de bain), il est nécessaire de protéger l'alimentation du fil pilote sur ce différentiel.



Tableau des ordres que l'appareil peut recevoir sur son fil pilote.

(A mesurer entre le fil pilote et le neutre)

Ordres reçus	Absence de courant	Alternance absence de courant (4'57'') phase 230V(3'')	Alternance absence de courant (4'53'') phase 230V(7'')	Alternance complète 230V	Demi-alternance négative -115V	Demi-alternance positive +115V
Oscilloscope Réf/Neutre						
Mode obtenu	CONFORT	CONFORT -1°C	CONFORT -2°C	ECO	HORS GEL	ARRET DELESTAGE

2-3) Verrouiller l'appareil sur son support mural

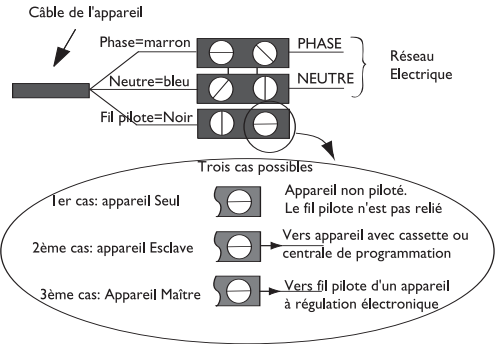
- Posez l'appareil sur le support **S** selon le schéma.
- Verrouillez le verrou **V**.

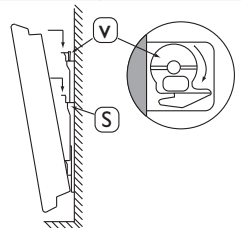

UTILISATION DE L'APPAREIL

1) Description du panneau de commande

- ❶ → Curseur des modes
- ❷ → Molette de réglage de la consigne de la température Eco (repère de 1 à 8)
- ❸ → Molette de réglage de la consigne de la température Confort (repère de 1 à 8)
- V1 → Voyant témoin de chauffe
- V2 → Voyant de mode Eco
- V3 → Voyant de mode Confort

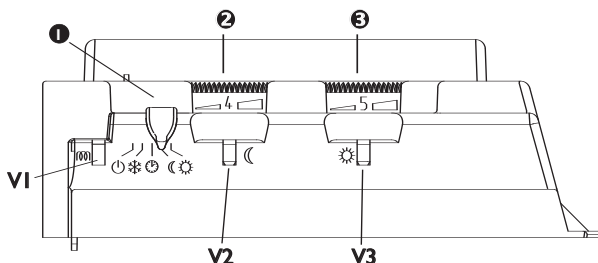

2) Régler la température CONFORT ☀

C'est la température souhaitée pendant l'occupation de la pièce.

- a) Mettez le curseur ❶ sur ☀, le voyant V3 s'allume.
- b) Réglez la molette ❸ sur 5, le voyant de chauffe V1 s'allume si la température ambiante est inférieure à celle désirée.
- c) Attendez quelques heures pour que la température se stabilise.
- d) Si le réglage vous convient (prendre éventuellement un thermomètre pour vérifier), repérez la position une fois pour toute.
Si le réglage ne vous convient pas, ajustez le réglage et reprenez au point c).

3) Régler la température ECO ☾

C'est la température souhaitée pendant les périodes d'inoccupation de la pièce. Il est conseillé d'utiliser ce mode pour des périodes d'absence supérieures à 2 heures.

- a) Mettez le curseur ❶ sur ☾, le voyant V2 s'allume.
- b) Réglez la molette ❷ entre 3 et 4, le voyant de chauffe V1 s'allume si la température ambiante est inférieure à la consigne de température Eco désirée.
- c) Attendez quelques heures pour que la température se stabilise.
- d) Si le réglage vous convient (prendre éventuellement un thermomètre pour vérifier), repérez la position une fois pour toute.
Si le réglage ne vous convient pas, ajustez le réglage et reprenez au point c).

4) Mode Hors Gel ❄

C'est le mode qui permet de maintenir la température à environ 7°C dans la pièce lors d'une absence prolongée de la maison (généralement plus de 24 heures).

Mettez le curseur ❶ sur ❄.

5) Le témoin de chauffe V1 ☹

Ce témoin indique les périodes pendant lesquelles l'appareil chauffe. A température stabilisée, il clignote. Si la température est trop élevée, il s'éteint.

6) Arrêt de l'appareil ⏻

Pour mettre l'appareil en position Arrêt, positionnez le curseur ❶ sur ⏻.

7) Blocage des commandes

Il est possible de bloquer ou limiter la plage d'utilisation des molettes ② et ③ et de bloquer le curseur ① pour empêcher les manipulations intempestives de l'appareil (enfants,...).

- a) Décrochez l'appareil de son support mural.
- b) Sur le dos du boîtier thermostat, détachez les pions **P** de leurs supports.
- c) Optez pour la position **B** pour bloquer les molettes ou la position **L** pour limiter la plage d'utilisation des molettes.
Choisissez une des positions **M** pour bloquer le curseur dans le mode désiré.

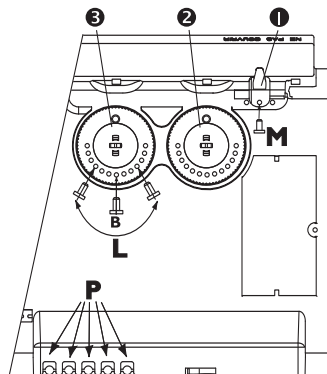

8) Mode de programmation 🕒

Cet appareil est équipé d'un thermostat capable de recevoir des ordres par son fil pilote. Il reconnaît les ordres :

- CONFORT : Température réglée par la molette ③.
- CONFORT -1 : Température réglée par la molette ③: -1°C.
- CONFORT -2 : Température réglée par la molette ③: -2°C.
- ECO : Température réglée par la molette ②.
- HORS GEL : Température ambiante maintenue à environ 7°C.
- ARRÊT : Arrêt immédiat de l'appareil (utilisé pour le délestage).

Pour activer le mode de programmation, positionnez le curseur ① sur 🕒.

Ainsi en connectant le fil pilote sur un programmeur, vous pouvez programmer vos périodes de température Confort et Eco. Il est possible de brancher sur un programmeur plusieurs appareils et de réaliser ainsi des économies d'énergie.

NB: En cas d'absence d'ordre sur le fil pilote, l'appareil chauffe en mode Confort. Les ordres HG et délestage sont prioritaires par rapport aux modes Eco et Confort. Lors d'un passage du mode Confort vers le mode Eco, le temps de basculement est de l'ordre de 12 secondes.

CONSEILS D'UTILISATION

- Il est inutile de mettre l'appareil au maximum, la température de la pièce ne montera pas plus vite.
- Lorsque vous aérez la pièce, coupez l'appareil en mettant le curseur ① sur 🕒.
- Si vous vous absentez pendant plusieurs heures, pensez à baisser la température.
Absence de: **Moins de 2 heures** : ne pas toucher aux commandes.
de 2 à 24 heures : mettez le curseur ① sur 🌙.
Plus de 24 heures ou l'été: mettez l'appareil en mode Hors Gel ❄️.
- Si vous avez plusieurs appareils dans une pièce, laissez-les fonctionner simultanément. Vous aurez ainsi une température plus homogène sans pour autant augmenter la consommation d'électricité.

MISE EN GARDE



- Evitez que les enfants ne s'appuient sur la façade de l'appareil.
 - Il est interdit d'obstruer totalement ou partiellement les grilles (de façade ou inférieure) de l'appareil: il y a risque de surchauffe.
 - Veillez à ne pas introduire d'objets ou du papier dans l'appareil.
 - Toutes interventions à l'intérieur de l'appareil doivent être effectuées par un professionnel qualifié.
- Pour toutes interventions, il est impératif que l'appareil soit mis en position ⏻ et refroidi avant décrochage de son support.

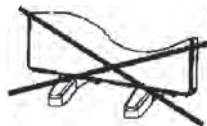
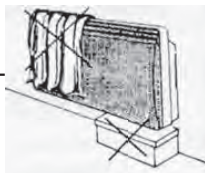

ENTRETIEN

- Pour conserver les performances de l'appareil, il est nécessaire, environ deux fois par an, d'effectuer, à l'aide d'un aspirateur ou d'une brosse, le dépoussiérage des grilles de l'appareil.
 - Tous les cinq ans, faites vérifier l'intérieur de l'appareil par un professionnel (nettoyage et connectique). En ambiance polluée, des salissures peuvent apparaître sur la grille de l'appareil. Ce phénomène est lié à la mauvaise qualité de l'air ambiant. Il est conseillé, dans ce cas, de vérifier la bonne aération de la pièce (ventilation, entrée d'air,...) et la propreté de l'air. Ces salissures ne justifient pas le remplacement sous garantie de l'appareil.
 - La carrosserie de l'appareil peut être nettoyée avec un chiffon humide.
- Ne jamais utiliser de produits abrasifs.**

EN CAS DE PROBLÈME

Problèmes rencontrés	Vérifications à faire
L'appareil ne chauffe pas	<ul style="list-style-type: none"> - Vérifiez que le programmeur est en mode CONFORT. - Assurez-vous que les disjoncteurs de l'installation sont enclenchés, ou bien que le délesteur (si vous en avez un) n'a pas coupé l'alimentation de l'appareil. - Vérifiez la température de l'air de la pièce.
L'appareil ne suit pas les ordres de programmation	<ul style="list-style-type: none"> - Assurez-vous de la bonne utilisation de la centrale de programmation (se reporter à son manuel d'utilisation) ou que le programmeur est bien engagé dans son logement et qu'il fonctionne normalement (vérifier l'état des piles, du fusible...).
L'appareil chauffe tout le temps	<ul style="list-style-type: none"> - Vérifiez que l'appareil n'est pas situé dans un courant d'air ou que le réglage de température n'a pas été modifié.
Odeur à la première mise en chauffe	<ul style="list-style-type: none"> - A la première mise en chauffe, l'appareil peut diffuser une légère odeur. Celle-ci ne traduit aucun défaut de l'appareil et s'atténue au bout de quelques minutes. Si besoin, aérez votre pièce le temps nécessaire.

Cet appareil à régulation électronique contient un microprocesseur pouvant être perturbé par certains parasites secteurs importants (hors norme CE définissant le niveau de protection aux parasites).

En cas de problème (thermostat bloqué,...), coupez l'alimentation de l'appareil (fusible, disjoncteur,...) pendant environ 10 min, puis faites repartir l'appareil.

Si le phénomène se reproduit fréquemment, faites contrôler l'alimentation par votre distributeur d'énergie.

CONDITIONS DE GARANTIE

DOCUMENT A CONSERVER PAR L'UTILISATEUR

(Présenter le certificat uniquement en cas de réclamation)

- La durée de garantie est de deux ans à compter de la date d'installation ou d'achat et ne saurait excéder 30 mois à partir de la date de fabrication en l'absence de justificatif.
- La garantie s'applique en France uniquement.
- La garantie couvre l'échange ou la fourniture des pièces reconnues défectueuses à l'exclusion de tout dommage et intérêts.
- Les frais de main d'œuvre, de déplacement et de transport sont à la charge de l'utilisateur.
- Les détériorations provenant d'une installation non conforme, d'un réseau d'alimentation ne respectant pas la norme NF EN 50160, d'un usage anormal ou du non respect des prescriptions de la dite notice ne sont pas couvertes par la garantie.
- Présenter le certificat uniquement en cas de réclamation auprès du distributeur ou de votre installateur, en y joignant votre facture d'achat.
- Les dispositions des présentes conditions de garantie ne sont pas exclusives du bénéfice au profit de l'acheteur, de la garantie légale pour défauts et vices cachés qui s'appliquent en tout état de cause dans les conditions des articles 1641 et suivants du code civil.

TYPE DE L'APPAREIL*:

N° DE SERIE*:

NOM ET ADRESSE DU CLIENT:

.....

* Ces renseignements se trouvent sur la plaque signalétique située sur le côté gauche de l'appareil.

CACHET DE L'INSTALLATEUR

SAUTER SERVICE

 **N° Azur 0 810 234 567**

Prix d'un appel local à partir d'un poste fixe.

SATC
Rue Monge - BP 65
85002 LA ROCHE SUR YON CEDEX

Het apparaat dat u zojuist heeft aangeschaft is onderworpen aan talrijke tests en controles om de kwaliteit ervan te verzekeren. We danken u voor uw keuze en uw vertrouwen. We hopen dat het apparaat aan uw verwachtingen zal beantwoorden.

Enkele adviezen:

Lees de gebruiksaanwijzing voordat u begint met het installeren van het apparaat.

Sluit de stroom af voor u gaat werken aan het apparaat en controleer de voedingsspanning.

Bewaar de gebruiksaanwijzing, zelfs na de installatie van het apparaat.

Kenmerken van het apparaat :

CAT B of C : Apparaat dat voldoet aan de Franse norm NF Electricité Performance volgens de criteria van de aangegeven categorie.

IP24 : Apparaat beschermd tegen opspattend water.

Classe II  : Dubbele isolatie.



NL

INSTALLATIE VAN HET APPARAAT

1) Waar moet het apparaat worden geïnstalleerd ?

- Dit apparaat is ontworpen om te worden geïnstalleerd in een woonruimte. Voor andere installaties raadpleeg uw verkoper.
- De installatie moet worden uitgevoerd volgens de regels der kunst en conform aan de normen die gelden in het land van installatie.
- Bij plaatsing van het apparaat moeten de minimale afstanden ten opzichte van andere voorwerpen respecteren.

Het apparaat niet installeren:

- ↪ In een luchtstroom die de regeling ervan kan verstoren (onder mechanische centrale ventilatie e.d.)
- ↪ Onder een vast stopcontact
- ↪ In volume 1 van badkamers.
- ↪ In volume 2 indien de bediening van de knoppen mogelijk is door een persoon die douche of bad gebruikt.

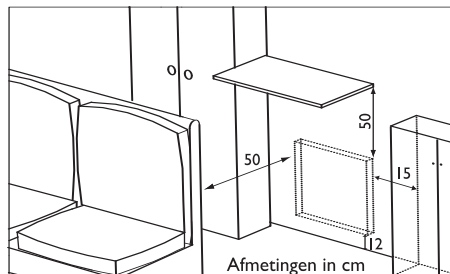
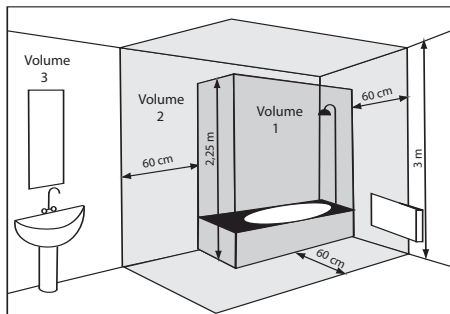

Het wordt sterk afgeraden om de verticale apparaten boven een hoogte van 1000 m te monteren (kans op slecht functioneren). De installatie van een apparaat op grote hoogte zorgt voor een stijging van de temperatuur bij de luchtuitgang (van ongeveer 10°C per 1000 m hoogteverschil).

Het is verboden een verticaal apparaat horizontaal te monteren en vice versa. Het is formeel verboden het apparaat in beweeglijke configuratie te gebruiken, op voeten of rolettjes.

2) Hoe moet het apparaat worden geïnstalleerd ?

2-1) De wandsteun vastzetten:

- Vergeet niet de wandafstandhouders tussen de steun en de muur te monteren (behalve voor de verticale modellen).

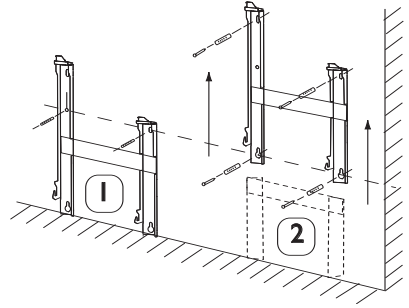

2-2) Het apparaat aansluiten

- Het apparaat moet worden gevoed op 230 V 50Hz.
- De aansluiting op het elektriciteitsnet gebeurt met een 3 draadskabel (Bruin = Fase, Blauw = Nulleider, Zwart = Stuurstroomdraad) door middel van een aansluitdoos. In vochtige ruimtes, zoals badkamers en keukens, moet de aansluitdoos op minstens 25 cm van de vloer worden geïnstalleerd.
- De installatie moet worden uitgerust met een omnipolaire stroomverbreker met een contactgat afstand van minstens 3 mm.
- Het is verboden een aansluiting te maken op de aarde.

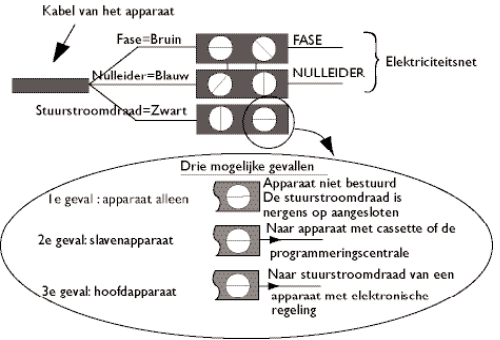

De stuurstroomdraad (zwart) niet aansluiten op de aarde.

- Lals de voedingskabel wordt beschadigd, moet hij door de fabrikant, zijn na verkoop dienst of een persoon van gelijksoortige kwalificatie vervangen worden teneinde een gevaar te vermijden.
- Indien een sturings- of gestuurd apparaat wordt beschermd met een differentieel van 30mA (bijv. badkamer), is het noodzakelijk om de voeding van de stuurstroomdraad te beschermen op dit differentieel.

Tabel met commando's die het apparaat kan ontvangen op de stuurstroomdraad

(moet worden gemeten tussen de stuurstroomdraad en de nulleider)

Ontvangen commando's	Afwezigheid van stroom	Complete golf	Negatieve halve golf - 115V	Positieve halve golf +115V
Oscilloscoop Ref/nulleiding				
Verkregen modus	COMFORT	ECO	VORSTVRIJ	STOP BELASTINGSAFSCHAKE-

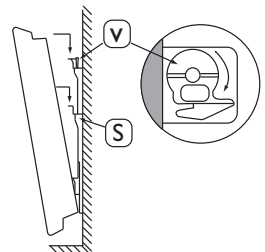

2-3) Het apparaat vastzetten op de wandsteun

- Plaats het apparaat op steun **S** volgens het schema
- Draai het blokkeermechanisme **V** vast.

GEBRUIK VAN HET APPARAAT

1) Beschrijving van het bedieningspaneel

- ❶ → Loper van de manieren
- ❷ → Wieltje van regelen van de instructie van temperatuur Eco (merk van 1 tot 8).
- ❸ → Wieltje van regelen van de instructie van temperatuur Comfort (merk van 1 tot 8).

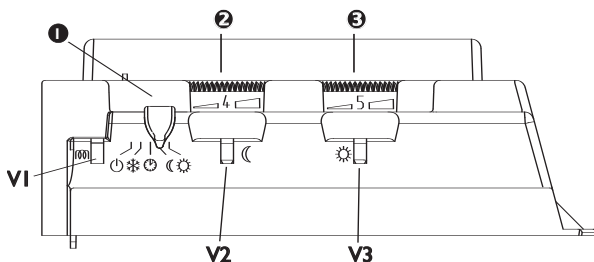

VI → Verklikkerlamp voor verwarming

V2 → Lampje Eco modus

V3 → Lampje Comfort modus.

2) Het instellen van de COMFORT temperatuur ☀

Dit is de gewenste temperatuur tijdens de aanwezigheid in het vertrek.

- a) Zet loper ❶ op ☀, het lampje V3 gaat branden.
- b) Zet de Wieltje ❸ op 5, het lampje VI voor de verwarming gaat branden indien de kamertemperatuur onder de gewenste temperatuur ligt.
- c) Wacht enkele uren zodat de temperatuur kan stabiliseren.
- d) Indien u de instelling goed vindt (neem eventueel een thermometer om te controleren) kunt u de precieze stand opnemen voor de toekomst. Indien u de instelling niet goed vindt, moet u bijstellen en weer vanaf punt c beginnen.

3) Het instellen van de ECO temperatuur ☾

Dit is de gewenste temperatuur tijdens de afwezigheid uit het vertrek. Het wordt aanbevolen deze modus te gebruiken voor periodes van afwezigheid van langer dan 2 uur.

- a) Zet loper ❶ op ☾, het lampje V2 gaat branden.
- b) Zet de Wieltje ❷ in tussen 3 en 4, het lampje VI voor de verwarming gaat branden indien de kamertemperatuur onder de gewenste temperatuur ligt.
- c) Wacht enkele uren zodat de temperatuur kan stabiliseren.
- d) Indien u de instelling goed vindt (neem eventueel een thermometer om te controleren) kunt u de precieze stand opnemen voor de toekomst. Indien u de instelling niet goed vindt, moet u bijstellen en weer vanaf punt c beginnen.

4) Vorstvrij modus ❄

Dit is de modus waarmee de temperatuur op ongeveer 7°C kan worden gehouden tijdens een lange afwezigheid uit het huis (over het algemeen langer dan 24 uur).

Zet de Wieltje ❶ op ❄.

5) Verklikkerlamp voor verwarming ☹

Deze verklikkerlamp geeft de periodes aan dat het apparaat opwarmt. Het knippert bij een gestabiliseerde temperatuur. Indien de temperatuur te hoog wordt, gaat het uit.

6) Arrest van het apparaat ⏻

Om het apparaat in positie arrest te zetten, stelt de loper op ⏻ automatisch in.

7) Blokkering van de bediening

Het is mogelijk om het strand van gebruik van molettes ② en ③ te blokkeren of te beperken en om de loper te blokkeren om de ongepaste hantering van het apparaat (kinderen...) te verhinderen.

- Haak het apparaat uit zijn muurseun. b) Haak de pionnen **P** op de ach ter zijde van de thermostaat doos uit hun houders.
- Kies de stand **B** als u het wielteje wilt blokkeren of kies de stand **L** indien u het werkberreich van het wielteje wilt beperken. Verkiest een van de posities **M** om de loper in de verlangde naar manierte blokkeren.

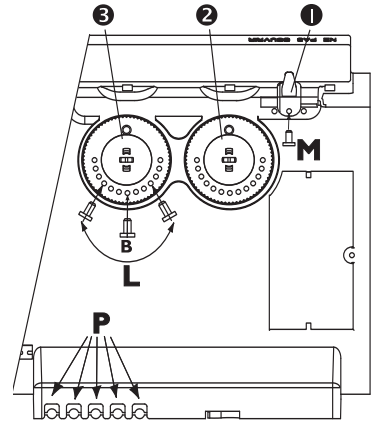

8) Programmeringsmodus

Dit apparaat is uitgerust met een thermostaat die in staat is om commando's te ontvangen via zijn besturingsdraad. Hij herkent de commando's:

- | | |
|-----------|---|
| COMFORT | :Temperatuur ingesteld met gekartelde draaiknop ③ |
| ECO | :Temperatuur ingesteld met gekartelde draaiknop ② |
| VORSTVRIJ | :Kamertemperatuur aangehouden op ongeveer 7°C. |
| STOP | :Onmiddellijke stop van het apparaat (gebruikt voor de belastingafschakeling) |

Zet de loper ① op  om de programmeringsmodus aan te zetten.

Zo kunt u door de stroomdraad aan te sluiten op een timer of een met een programmeringscassette uitgerust apparaat, uw periodes voor Comfort en Eco temperatuur programmeren. Het is mogelijk om meerdere apparaten aan te sluiten op een timer of een met een programmeringscassette uitgerust apparaat om zodoende energie te besparen.

NB: Indien er geen commando is op de stroomdraad, verwarmt het apparaat in de Comfort modus. De commando's Vorstvrij (HG) en belastingafschakeling hebben voorrang ten opzichte van de modussen Eco en Comfort. Bij een overgang van de Comfort modus naar de Eco modus, is er een overgangstijd van ongeveer 12 seconden.

GEBRUIKSADVIEZEN

- Het is niet nuttig om het apparaat op maximum te zetten, de temperatuur in het vertrek zal er niet sneller door stijgen.
- Zet het apparaat af door de schakelaar ① op stop te zetten als u het vertrek lucht.
- Indien u meerdere uren afwezig bent, moet u niet vergeten de temperatuur lager te zetten.
- Afwezigheid van **Minder dan 2 uur** : niet aan de commando's zitten
Tussen 2 en 24 uur : zet schakelaar ① op .
Meer dan 24 uur en 's zomers : zet het apparaat in de vorstvrij modus.
- Indien u meerdere apparaten in een vertrek heeft, laat ze dan tegelijkertijd werken. U krijgt zo een meer gelijkmatige temperatuur zonder echter het elektriciteitsverbruik te verhogen.

WAARSCHUWING



- Voorkom dat kinderen tegen de voorkant van het apparaat leunen.
- Het is verboden om de roosters (aan de voorkant of binnenin) van het apparaat geheel of gedeeltelijk af te sluiten: er bestaat een risico van oververhitting.
- Let erop dat er geen voorwerpen of papier in het apparaat worden gedaan.
- Alle reparaties binnen in het apparaat moeten worden uitgevoerd door een gekwalificeerde vakman.

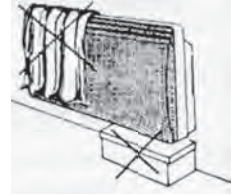

ONDERHOUD

- Om er voor te zorgen dat het apparaat goed blijft presteren, is het nodig om ongeveer twee keer per jaar met een stofzuiger of een borstel alle stof van de roosters van het apparaat te halen.
- Laat de binnenkant van het apparaat iedere vijf jaar controleren door een vakman.
- In een vervuilde omgeving kan er vuil verschijnen op het rooster van het apparaat. Dit verschijnsel staat in verband met de slechte kwaliteit van de lucht. Het wordt in dat geval aanbevolen om te controleren dat het vertrek goed wordt gelucht (ventilatie, luchtinlaat e.d.) en dat de lucht schoon is. Deze vervuiling vormt geen reden tot vervanging onder garantie van het apparaat.
- De carrosserie van het apparaat kan worden gereinigd met een vochtige doek.
Nooit schuurmiddelen gebruiken.

IN GEVAL VAN PROBLEMEN

Voorkomende problemen	Uit te voeren controles
Het apparaat warmt niet op	<ul style="list-style-type: none"> -Controleer dat gekartelde draaiknop ❶ in COMFORT modus staat -Controleer dat de stroomverbrekers van de installatie zijn gekoppeld of dat de belastingafschakeling (als u er een heeft) niet de voeding van het apparaat heeft afgesloten. -Controleer de temperatuur van de lucht in het vertrek
Het apparaat volgt de programmeringscommando's niet op	<ul style="list-style-type: none"> -Controleer dat de programmeringscentrale goed wordt gebruikt (kijk hiervoor in de gebruiksaanwijzing) of dat de programmeringscassette goed in de behuizing zijn en hij goed werkt (controleer de staat van de batterijen, de zekering e.d.).
Het apparaat verwarmt de hele tijd	<ul style="list-style-type: none"> -Controleer dat het apparaat niet in de tocht staat of dat de temperatuurstelling niet is gewijzigd.
Geur bij de eerste opstarting	<ul style="list-style-type: none"> -Bij de eerste opstarting kan het toestel een lichte geur verspreiden. Dit wijst op geen enkel gebrek, en stopt na enkele minuten. Indien nodig, het lokaal even verluchten.

Dit apparaat met elektronische regeling bevat een microprocessor die kan worden ontregeld door belangrijke storingen op het elektriciteitsnet (niet volgens EG norm die het beschermingsniveau tegen storingen bepaalt.)

In geval van problemen (geblokkeerde thermostaat e.d.) gedurende ongeveer 10 minuten de voeding van het apparaat onderbreken (zekering, stroomverbreker e.d.), daarna het apparaat weer aanzetten.

Laat indien dit verschijnsel zich vaak voordoet, de voeding controleren door uw energiebedrijf.

GARANTIEVOORWAARDEN

DOCUMENT TE BEWAAREN DOOR DE GEBRUIKER

(de verklaring alleen overleggen in geval van een klacht)

- De garantie geldt voor een duur van twee jaar met ingang van de datum van installatie of aankoop.
- De duur kan de 30 maanden vanaf de fabricagedatum niet overschrijden indien er geen bewijs aanwezig is.
- De garantie dekt de inruil of levering van als defect erkende onderdelen met uitsluiting van elke schadevergoeding.
- De kosten voor arbeidsloon, reis- en transportkosten zijn ten laste van de gebruiker.
- De beschadigingen die voortvloeien uit een niet-conforme installatie, een voedingsnet dat de EN 50160 norm niet naleeft, een abnormaal gebruik of de niet-naleving van de voorschriften van de gebruiks-aanwijzing, worden niet gedekt door de garantie.
- De verklaring alleen overmaken in geval van een klacht bij de verdeler of uw installateur. Voeg hier uw aankoopfactuur toe.

TYPE APPARAAT*:

SERIENUMMER*:

NAAM EN ADRES VAN DE KLANT:

.....

*Deze inlichtingen staan op het typeplaatje op de linker zijkant van het apparaat.

STEMPEL VAN DE INSTALLATEUR

BELGIE
Tél: 00 800 38713 858



F

NL

Bijou Bains

Panneau rayonnant électronique programmable
versions horizontale, verticale et bains

Elektronische programmeerbare straalpaneel
horizontale, verticale en badkamer modelle

Affichez
vos
idées



12-80-1072-A
1328W19

www.comfort-sauter.com

Sauter

Sortez de l'ordinaire